

Spezifikation /specification

Artikel-Nr. /article no. : 8-6020-45-R

Beschreibung /description: UN-Verschluss , mit Originalitätsring / *UN- tamper evident closure*

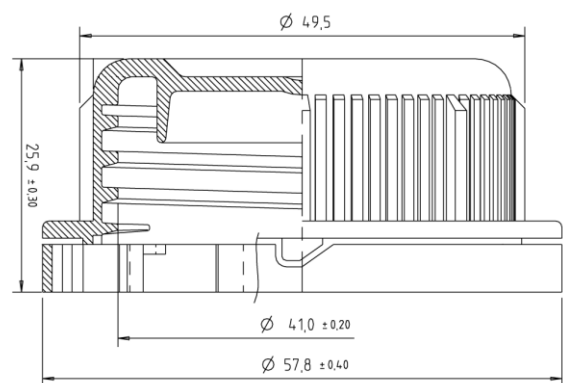

Farbe / color : Rot / *red*

Material / material: HDPE

Gewinde / thread: 45

Maße: H / D

Dimensions: 25,9 mm / 57,8 mm

height/ diameter

Verschließdrehmoment [Nm] 9,0 *

Closing torque

Gewicht / weight: 12 g

Dichtsystem / sealing system: 3 mm PE-Schaumdichtung / *3 mm foamed PE-seal*

Verpackung / packaging: 900 Stück / *pieces pro Karton / carton*

Die Verschluss-/Gebinde-Kombination sowie die Eignung des eingesetzten Verschlussmaterials bezüglich des Füllgutes ist vom Abfüller für seinen Einsatzzweck zu überprüfen.

Die Gefahrgutzulassung ist nur bei entsprechender Gebinde-Verschluss-Kombination gemäß dem jeweiligen UN-Zulassungsschein gegeben.

* Diese Angaben dienen nur als Richtwerte. Das optimale Aufschraubdrehmoment muss im Einzelfall erprobt werden.